



4450 A
3650 A
4120 A
3350 AS

*otomatik
çamaşır
makinesi*

**KULLANMA
KILAVUZU**



**Bu ürün,
çevreye saygılı tesislerde
doğaya zarar vermeden
üretilmiştir.**

Değerli Müfiterimiz,

Modern tesislerde, toplam kalite ilkelerine uygun olarak üretilen ürününüzün size en iyi verimi sunmasını istiyoruz. Bunun için, bu kılavuzun tamamını ürününüzü kullanmadan önce dikkatlice okumanızı ve bir bafıvruru kaynaş olarak saklamanızı rica ederiz.



İÇİNDEKİLER

1. Bölüm:
Teknik Özellikler
2. Bölüm:
Uyarılar
3. Bölüm:
Ön hazırlık
4. Bölüm:
Program seçimi ve makinenizin çalıştırılması
5. Bölüm:
Bakım ve temizlik
6. Bölüm:
Montaj
7. Bölüm:
Pratik ve yararlı bilgiler

1. BÖLÜM | Teknik Özellikler

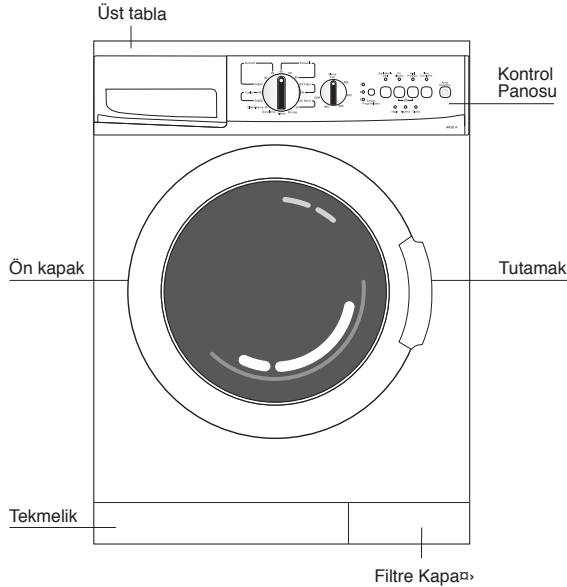

Maksimum kuru çamaşır kapasitesi (kg.)	6 kg.
Yükseklik (cm.)	85 cm.
Geniçlik (cm.)	60 cm.
Derinlik (cm.)	54 cm.
Net ağırlık (kg.)	68 kg.
Elektrik girifli (V/Hz.)	220 V-240V, 50 Hz.
Toplam akım (A)	10 A.
Toplam Güç (W)	2200-2350
Yıkama/durulama devri (dev/dak)	52
4450 A	1000
3650 A	1000
4120 A	800
3350 AS	800



Ürün kalitesini arttırmak için önceden haber verilmeksizin teknik özelliklerde değişiklik yapılabilir.

Kılavuzda yer alan flekiller flematik olup ürününüzle birebir uyum içinde olmayabilir.

Ürünün üzerinde bulunan ifaretlemelerde veya ürünle birlikte verilen diğer basılı dokümanlarda beyan edilen değerler, ilgili standartlara göre laboratuvar ortamında elde edilen değerlerdir. Bu değerler, ürünün kullanım ve ortam şartlarına göre değişebilir.

2. BÖLÜM | Uyarılar

- Bu ürün evde kullanılmak üzere tasarlanmıştır.
- Çamaşır makineniz 220 Volta göre ayarlıdır.
- Evinizdeki sigortanın akım değeri 16 Amperden az ise ehliyetli bir elektrikçiye 16 Amperlik bir sigorta bağlatın.
- Transformatörlü ya da transformatörsüz kullanımda, topraklama tesisatının ehliyetli bir elektrikçiye yaptırılmayı ihmal etmeyin. Topraklama yapılmadan kullanma halinde, ortaya çıkabilecek zarardan firmamız sorumlu olmayacaktır.
- Makinenizi kullanıma hazır duruma getirmek için Arçelik Yetkili Servisi'ni, temiz su tesisatınız ve su gideriniz uygun değilse ehliyetli bir tesisatçıya çağırın.
- Makineniz asla halı kaplı zemin üzerine yerleştirilmemelidir. Aksi takdirde makineniz alttan hava alamayacağı için elektrikli parçalar afloatır ve ısınabilir. Bu durum ise makinenizin arızalanmasına neden olabilir.
- Makina kurulurken sıcak su ve soğuk su musluklarının doğru bağlandığından emin olun. Aksi takdirde çamaşırlarınız yıkama sonunda sıcak çıkabilir ve yıpranabilir.
- Makinenin flebeke kablosu/fifli bozulduğunda mutlaka yetkili servisi çağırın.
- Su girişli hortumlarının eski olmamasına dikkat edin. Eskimiş/kullanılmış su girişli hortumlarınız tekrar kullanmayın. Çamaşırlarınızda leke bırakmasına neden olabilir.
- İlk çalıştırma iflemini, makinenizi çamaşır yıkamaya hazırlamak için, çamaşır yüklemeyen, deterjanlı olarak Pamuklu 90°C programında yapın. Oto tamircisi ifli kuyafeti gibi çok kirli çamaşırları yıkadıktan sonra makineyi temizleme iflemini tekrarlamayı tavsiye edilir.
- Çamaşır makinesinin performansını, makinenin, suyun ve kullanılan temizlik maddesinin bileşik etkisine de bağlıdır. Kalitesiz ve niteliğine uymayan temizlik maddeleri kullanıldığında lekeler sabitleyecektir. Lekeli çamaşırlarınız makinenizde yıkamadan önce ilerdeki sayfalarda bahsedildiği şekilde temizlemeye özen gösterin.

Satın almış olduğunuz ürünün kullanım ömrü 10 yıldır. Bu, ürünün fonksiyonunu yerine getirebilmesi için gerekli yedek parça bulundurma süresidir.



Üretim esnasındaki kalite kontrol iflemleri nedeniyle makinenizde bir miktar su kalmış olabilir. Bunun makinenize hiçbir zarar yoktur.

- Makineniz elektrik kesilip geldiğinde tekrar çalışacak şekilde tasarlanmıştır. Açma/Kapatma tufluna basarak program iptal edemezsiniz. Elektrik geldiğinde makina kaldığı yerden programa devam edecektir. Programı iptal etmek için Baflla/Bekle/iptal tufluna 3 sn. basın. (Bkz.Program iptali)
- Ön yükama yardımı fonksiyonunun ışığı yanıp sönüyorsa makineniz çocuk kilidi konumundadır. (Bkz. Çocuk kilidi sayfası)
- Program takip göstergesi üzerindeki “Hazır” ışığı yanıp sönüyor ise program seçme anahtarını ara konumda kalmıştır. Anahtarını çevirerek programınızı tekrar ayarlayın. Uyarı devam ediyorsa yetkili servisi çağırın.
- Makinenizi baflattıktan kısa bir süre sonra Baflla/Bekle/iptal tuflunun ışığı yanıp sönmeye başlamıyorsa kapalı kilitlememiştir. Kapanı tekrar açıp kapayın ve yükama programınızı tekrar baflatın.
- Program takip göstergesi üzerindeki “Yükama” ışığı yanıp sönüyorsa, su kesik veya musluklar kapalı olabilir. Musluklarınızı kontrol edin. Makinenizi kapatıp tekrar çalıştırın. Arıza devam ediyorsa makinenizin fişini prizden çekin, muslukları kapatın ve yetkili servisi çağırın.
- Program baflatılmıyor veya program seçimi yapılmıyorsa, altyapı kaynaklı problemler (flebeke gerilimi, su basıncı vb.) yüzünden makine kendini korumaya almış olabilir. Bu nedenle programı baflatamaz veya program seçimi yapamazsanız Baflla/Bekle/iptal tufluna 3 sn.basarak makineyi fabrika ayarlarına getirin.(Bkz.Program iptali)
- Yetkili Servis çağırılmasında gereken uyarıların çoğu genel olarak altyapı kaynaklıdır. Bu nedenle müdahale etmeden Yetkili Servisi çağırmanız önerilmektedir.

3. BÖLÜM | Ön Hazırlık

Çamaşır yıkamaya başlamadan önce lütfen flu noktalara dikkat ediniz:

- Filtre takın mı ?
- Bofaltma hortumunu uygun flekilde bağladın mı ?
- Ön kapak kapattın mı ?
- Musluğu açtın mı ?



Makinenizin montajını kendiniz yaparsanız lütfen ilk önce "Montaj" bölümünü okuyunuz.

Yıkayacak çamaşırların ayrılması

Çamaşırların cinslerine (pamuklu, keten, sentetik, yünlü vb.), kirlilik derecelerine ve yıkama sıcaklıklarına göre ayrın. Beyaz çamaşırlar renklilerle birlikte yıkamayın. Çamaşırların üzerindeki kemer, kol düğmesi, tül perde kornifi düğmelerini vb. sert cisimleri çıkarın veya çamaşır filesi içine alın. Cepleri bofaltın. Fermuarları kapatın ve düğmeleri ilikleyin. Bebek çamaşırı gibi çok ufak çamaşırların körük arasına, kazan içine, pompa filtresine, hortum içine vs. kaçmaması için yastık kılıfı gibi büyük çamaşırların içine veya özel çamaşır filesine koymanız tavsiye edilir. Lekeli çamaşırlar için Pratik ve yararlı bilgiler bölümüne bakın. Makineniz "Makinede yıkanabilir" veya "Keçeleflmez" etiketi olan yünlüleri özel yünlü program ile zarar vermeden yıkayabilir. "Makinede yıkanmaz" veya "elde yıkama yapın" yazan hassas çamaşırlar (ipek, saf yün, kaflmir vb) özel tasarlanmış elde yıkama programında yıkanabilir.

Ön kapak açılması

Ön kapak açmak için tutamaktan tutup çekiniz. Makinenizin ön kapak, güvenliğinizi için sadece makine çalışmadık konumlarda açılabilir flekilindedir. Eğer "hazır" ledi yanıyor ise kapak açılabilir.

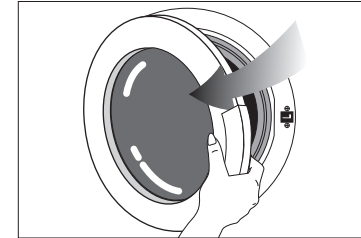

Çamaşırların makineye konulması

Çamaşırların makinenin içine açarak ve sıkılmadan doldurun. El örgüsü giysilerinizin iç yüzeylerini dışa çevirerek makineye yerleştirin. Kapak kapatırken, kapak ile lastik körüğün arasına çamaşır sıkılmamasına dikkat edin. Ön kapak iterek kapatın. Ön kapak iyice kapanmazsa yıkama başlamaz.

Deterjan ve yumuflatıcı seçimi

Deterjan miktarı suyun sertliğine, çamaşır miktarına ve çamaşırın kirlilik derecesine bağlıdır. Önerilen miktarlar deterjan ambalajı üzerinde yazılmıştır. Eğer çamaşırlarınız az kirli ve/veya suyunuz düşük sertlikte ise deterjan ambalajlarında önerildiği gibi daha az miktarda deterjan kullanınız. Aksi takdirde afaı köpük ile karşılaşabilirsiniz.

Makinenizde, otomatik çamaşır makineleri için geliştirilmiş deterjan kullanımalıdır. Klor ya da kükürt içeren beyazlatıcı maddeleri kullanmaktan kaçınınız.

Toz deterjan ve yumuflatıcıyı deterjan çekmecesinin uygun bölmelerine koyunuz ve deterjan çekmecesini kapatınız.

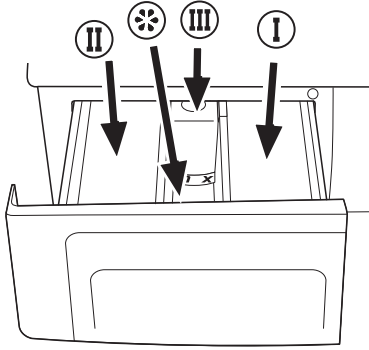

- I. Bölme I, ön yükama için toz deterjan gözü.
- II. Bölme II, ana yükama için toz deterjan gözü.
- III. Sifon
- ✪ Yumuflatıcı gözü



Yumuflatıcıyı ambalajında önerildiği kadar (genellikle < 100 ml; yani 1 çay bardağı) doldurun. “MAX” ifliaretili yeri asla geçmeyiniz. Daha fazlası sifon (III) yoluyla yükama suyuna karışır ve ziyan olur. Bu durumda yumuflatıcıyı yeniden doldurmanız gerekebilir. Yumuflatıcı zamanla koyulaşmışsa içine biraz su koyarak sulandırılmak gerekir. Çünkü koyu yumuflatıcı sifonu tıkar ve akışı engelleyebilir.

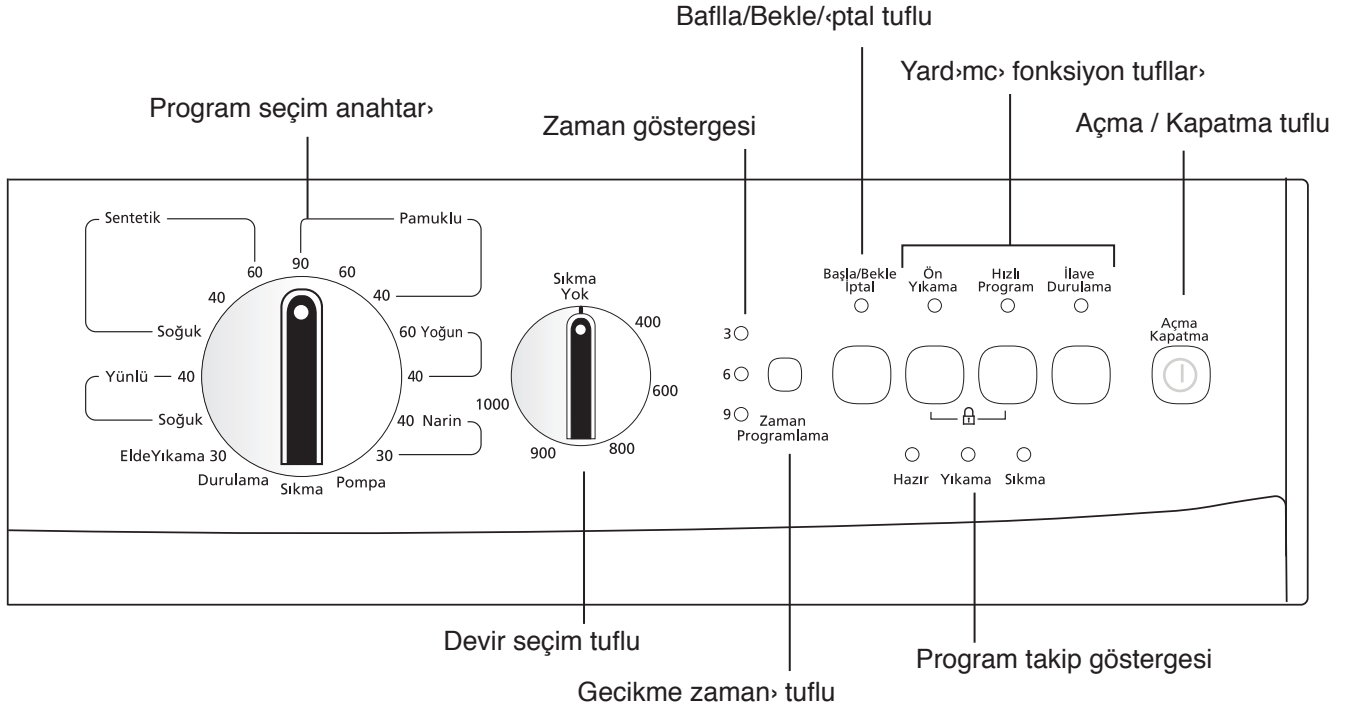

Ön Yıkama

Çok kirli çamaşırları yıkamak için pamuklu ve sentetik programlarda bu fonksiyonu kullanabilirsiniz.

Hızlı Program

Çok kirli olmayan çamaşırların yıkama süresinin kısaltılmasını sağlar ve durulama sayısını azaltır. Bu fonksiyon pamuklu ve sentetik programlarda kullanılabilir. Program süresini yaklaşık 45 dakika kısaltır.

Delave Durulama

Bu fonksiyonu kullanarak mevcut durulama sayısını arttırabilirsiniz. Böylece hassas ciltlerin çamaşırlar üzerinde kalabilecek deterjandan dolayı etkilenme riski azalmış olur.

Devri seçme düğmesi

Devri seçme düğmesi mevcut olan modellerde bu düğmeyi kullanarak çamaşırlarınız 1000 devir/dakikaya kadar sıkıştırabilirsiniz. Makineniz çamaşırlarınızı korumak için, sentetik programlarda 800 devir/dakika, yünlü programlarda 600 devir/dakika üzerinde sıkı yapmayacaktır. Ayrıca çamaşırlarınızı sıkı yapmadan çıkartmak isterseniz devri ayar düğmesini "Sıkma Yok" konumuna getiriniz.

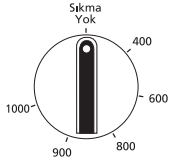

4. BÖLÜM | Program seçimi ve makinenizin çalıştırılması

Çamaşır makinesinin fişini takın. “Açma/Kapama” anahtarına basarak makineyi açın. Kapıyı tutamaktan çekerek açtıktan sonra, çamaşırları maksimum yükleme kapasitesini aşımadan yükleyin, kapıyı kapatın. Program seçim tablosuna bakarak çamaşırın cinsine, miktarına kir derecesine ve yıkama sıcaklıklarına göre uygun programı belirleyin. Program seçim anahtarını yıkama yapmak istediğiniz program sıcaklık konumuna getirin. Seçtiğiniz programa bağlı olarak uygun süzme devrini seçin. Yardımcı fonksiyon kullanmak istiyorsanız, istediğiniz yardımcı fonksiyon tuflarına basın.

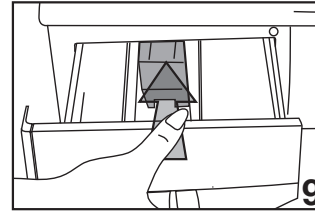
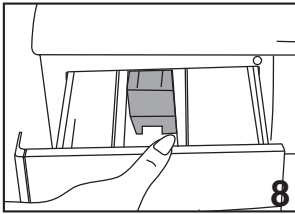
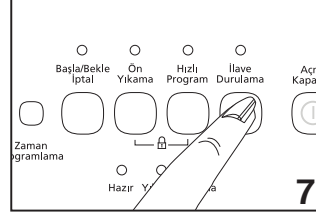
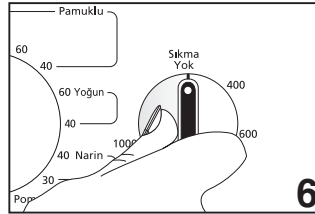
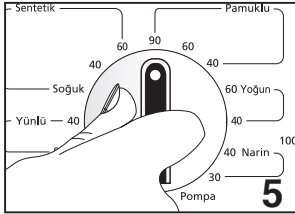
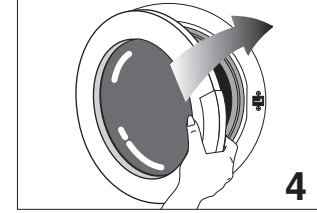
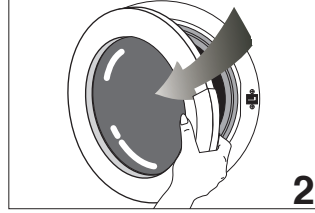
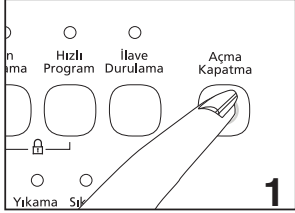

Ardından, makineniz için uygun deterjan ve yumuşatıcıyı koyarak deterjan çekmecesini kapatın. Başla/Bekle/İptal tufluna basarak makinenizi çalıştırın. Bu esnada Başla/Bekle/İptal tuflunun ışığı yanar. Makineniz çalışırken makinenizin hangi adımda olduğunu program göstergesinden takip edebilirsiniz.

Program seçim tablosu

Program	Çamaşır tipi	Azami Yük (kg)	Program Tanımı	Program Süresi (dk)	Su tüketimi (lt)	Enerji tüketimi (kWh)	İlave Durulama	Hızlı Program	On Yıkama
Pamuklu 90	Çok kirli ›s›ya dayanıkl› pamuklu, keten	6	Ana yıkama/ 3 durulama/ 3 ara s›kma /Son S›kma	150	55	2.50	•	•	•
Pamuklu 60	Normal kirli ›s›ya dayanıkl› pamuklu, keten	6	Ana yıkama/ 3 durulama /3 ara s›kma /Son S›kma	130	49	1.14	•	•	•
Pamuklu 40	Az kirli veya ›s›ya hassas pamuklu	6	Ana yıkama/ 3 durulama/ 3 ara s›kma /Son S›kma	125	49	0.70	•	•	•
Y›sun 60*	Çok kirli ›s›ya dayanıkl› pamuklu, keten	6	Ana yıkama/ 2 durulama/ 2 ara s›kma /Son S›kma	135	49	1.14	•		
Y›sun 40	Normal kirli ›s›ya dayanıkl› pamuklu, keten	6	Ana yıkama/ 2 durulama/ 2 ara s›kma /Son S›kma	125	49	0.90	•		
Sentetik 60	Normal kirli ›s›ya dayanıkl› pamuklu/sentetik kar›fl›m›	3	Ana yıkama/ 3 durulama/ 3 ara s›kma /Son S›kma	110	50	0.90	•	•	•
Sentetik 40	Az kirli veya ›s›ya hassas pamuklu/sentetik kar›fl›m›	3	Ana yıkama/ 3 durulama / 3 ara s›kma /Son S›kma	100	50	0.50	•	•	•
Sentetik So›uk	Çok Az kirli veya ›s›ya hassas pamuklu/sentetik kar›fl›m›	3	Ana yıkama/ 3 durulama / 3 ara s›kma /Son S›kma	80	50	0.10	•	•	•
Narin 40	Narin, hassas sentetik,pamuklu kar›fl›m›	2	Ana yıkama/ 3 durulama/ Ara s›kma yok/ Son S›kma	66	50	0.35	•		
Narin 30	Narin, hassas sentetik,pamuklu kar›fl›m›	2	Ana yıkama/ 3 durulama/ Ara s›kma yok / Son S›kma	60	50	0.25	•		
Y›nlü 40	Y›nlü ve makinede yıkanabilir etiketi olan hassas kar›fl›mlar	1.5	Ana yıkama/ 3 durulama/ 1 ara s›kma / Son S›kma	66	50	0.30	•		
Y›nlü So›uk	Y›nlü ve makinede yıkanabilir etiketi olan hassas kar›fl›mlar	1.5	Ana yıkama/ 3 durulama/ 1 ara s›kma / Son S›kma	55	50	0.05	•		
Elde Yıkama 30	›pekli, kafl›mir, makinede yıkanamaz etiketi olan çamaş›rlar için özel program	1	Ana yıkama/ 2 durulama/ ara s›kma yok/ Son S›kma	66	35	0.15			
Durulama	Durulama Program›	6	3 durulama/ 2 ara s›kma/ Pamuklu Son S›kma	42	30	0.10			
S›kma	S›kma Program›	6	Pamuklu Son S›kma	9	–	0.05			
Pompa	Pompa Program›	–	Pompa	2	–	–			

Y›sun60*: *; Enerji Etiketleri program› (EN 60456)

Y›nlü tüketim deęerleri, standart 60 derece y›sun program›nda 200 yıkama baz alınarak hesaplanm›tır. Bu, dört kişilik bir aile için ortalama y›nlü tüketime kar›lık gelmektedir.

Enerji Etiketleri Program› EN 60456:1999 ve IEC 60456 Ed.4 2001 Su ve enerji tüketimi, su bas›nc›, sertifikeli ve sıcaklıę›, çevre sıcaklıę›, çamaş›r› cinsi ve miktar›, yard›mc› fonksiyon secimi ve elektrik voltaj›ndaki deęiflimlere baęlı olarak yukardaki tablodan farklılık gösterebilir.

Açma/Kapatma

“Açma/kapatma” anahtarına basarak makineyi program seçimine hazır hale getirebilirsiniz.”Açma/Kapatma” tufluna basıldıında “Hazır” iflş, “kap açılabilir” anlamında yanar. Makineyi kapatmak için tekrar “Açma/Kapatma” anahtarına basılır.

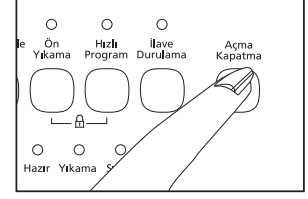

“Açma/Kapatma” tufluna basılması kesinlikle programın bafladında anlamına gelmez. Makinenin programa baflaması için “Bafla /Bekle/İptal” tufluna basmanız gereklidir.

Çocuk kilidi

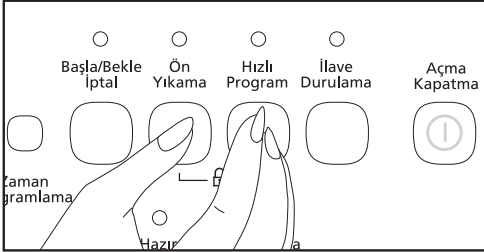

Çamaflr yıkarken tuflara basıldıında makinenin program akflnün etkilenmemesi için makinede çocuk kilidi bulunmaktadır. Çocuk kilidini aktif hale getirmek için; yıkama iflemi bafladıktan sonra Ön yıkama ve Hızlı program fonksiyon düğmelerine aynı anda 3 saniye boyunca basın. Ön yıkama yardımcı fonksiyon iflş, sürekli olarak yanıp sönecektir.

Program bittikten sonra yeni bir program baflatabilmek veya programa müdahale edebilmek için çocuk kilidini devreden çıkartmak gerekir. Bunun için aynı tuflara 3 saniye süresince basıldıında Ön yıkama fonksiyon iflş, sönecektir.

Fonksiyon Seçimi

Seçilen programa başlı olarak seçilebilen yardımcı fonksiyonlar her bir fonksiyona ait tufla basılarak seçilir. Seçilen fonksiyonun ışık yanar.

Bazı yardımcı fonksiyonlar beraber seçilmediklerinden birine basıldığında diğeri söner. Örneğin pamuklu programında ön yıkama ve hızlı program yardımcı fonksiyonlar beraber seçilmez. Ön yıkama programı seçildikten sonra hızlı program tufluna basılır ise hızlı program tuflunun ışık yanar, ön yıkama fonksiyonunun ışık söner.

Program Akışı

Makine çalışmaya başladıktan sonra program takip göstergesinde ilgili ışık seçilen programa göre yanar. Her adım atlandığında bir önce gerçekleşen adımın ışık söner ve ilgili adımın ışık yanar. Açma/Kapatma anahtarına basıldığında “Hızlı” ışık yanar. Yıkama programı seçildikten sonra Baflla/Bekle/İptal tufluna basıldığında program takip göstergesi üzerindeki “Yıkama” ışık yanar. Son yıkama adımında “Sıkma” ışık yanar. Program bittiğinde ise tekrar “Hızlı” ışık yanacaktır.

Makineniz çalışırken “Baflla/Bekle/İptal” tufluna basarak makinenizi “Bekle” konumuna alabilirsiniz. Bu durumda “Baflla/Bekle/İptal” ışık yanıp sönecektir.

Program Değiştirme

Bu özelliği makineniz çalışmaya başladıktan sonra aynı tekstil grubu içerisindeki çamaşırlarınz daha yüksek ya da daha düşük sıcaklıklarda yıkamak için kullanabilirsiniz. Örneğin Pamuklu60 yerine Pamuklu40 gibi. Pamuklu60 yerine Pamuklu40 seçimi yapmak için Baflla/Bekle/İptal tufluna basılarak makine bekle konumuna alınır. Program düğmesi çevirilerek Pamuklu40 programı seçilir.

Makineniz çalışırken program seçme düğmesinin konumu değiştirilerek, yeni bir program seçilse dahi ilk seçilen program devam eder. Yıkama programının değiştirmek için, devam eden program iptal edilmelidir. (Bknz. Program iptali)

Makineniz çalışırken yardımcı fonksiyonlar veya yıkama devrini değiştirmek için Baflla/Bekle/İptal tufluna basıldıktan sonra istenilen değişiklikler yapılabilir. Ancak yapılacak olan seçimin uygun olması gerekir. Örneğin, makineniz ana yıkama adımında ise, klave durulama yardımcı fonksiyonunu seçebilirsiniz fakat ön yıkama seçimi yapamazsınız.

Çamaşır ilave özelliği

Yıkama programı başladıktan sonra makinenize çamaşır eklemek isterseniz Baflla/Bekle tufluna basarak bekleme konumuna alın. Makine içindeki su seviyesi uygun ise yaklaşık 1 dakika sonra program takip göstergesindeki “hızlı” ledi yanar ve kapı açılarak çamaşır ilave edilebilir. Eğer bu süre sonunda “hızlı” ledi yanmıyor ise makine içindeki su seviyesi uygun değildir ve çamaşır ilave edilemez. Tekrar “Baflla/Bekle/İptal tufluna basarak programa kaldırdıktan sonra devam edebilirsiniz.

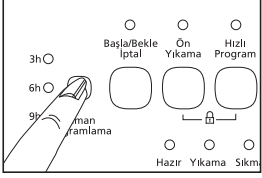

Zaman geciktirme tuflunu kullanarak seçtiğiniz yıkama programını 3 saat, 6 saat veya 9 saat sonra bafllatabilirsiniz.

Zaman geciktirme tufluna bir kez basıldığında, 3 saat gecikme seçilir ve ilgili gösterge ışığı yanar. Aynı tufla tekrar basıldığında 6 saat, bir kez daha basıldığında 9 saat gecikme seçimi yapılabilir. Zaman geciktirme tufluna bir kez daha basılması durumunda gecikme iptal edilir. Gecikme süresi seçimi yapıldıktan sonra “Baflla/Beklet/İptal” tufluna basılarak seçilen program için gecikmeli çalıştırma bafllatılır. Gecikme zamanı boyunca kapak açılabilir ve çamaşır eklenebilir.

Gecikmeli çalıştırma bafllatıldıktan sonra, “Baflla/Bekle/İptal” tufluna basarak makinenizi “Bekle” konumuna alıp gecikme süresini deşifltirebilirsiniz.

Program İptali

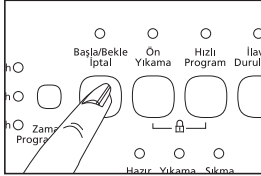

Seçilen programı iptal etmek için “Baflla/Beklet/İptal” butonuna 3 saniye süresince basılır. Bu süre sonunda “Baflla/Beklet/İptal” ışığı ile tüm ışıklar söner. Yeni bir program seçimi yaparak programı bafllatabilirsiniz.

Programın ortasında iptal işlemi yapıldığında, program takip göstergesindeki “Sıkma” ışığı yanar, makina pompa yapar ve “Sıkma” ışığı sönüp “Hazır” ışığı yandığında kapak açılabilir ve yeni program seçimi yapılabilir.

Makine çalışırken program seçme düğmesinin konumu deşifltirilse bile seçilen program devam eder. Yıkama programını deşifltirmek için “Program İptali” yapıldıktan sonra yeni program seçilebilir ve bafllatılabilir.

Makine çalışırken sıkma devri veya sıcaklık seçme düğmesinin konumu deşifltirilse bile ilk seçilen devir veya sıcaklık geçerlidir. Sıkma devri veya sıcaklık deşifltirmek için “Baflla/Beklet/İptal” butonu basıldıktan sonra yeni devir veya sıcaklık seçilebilir.

Program Sonu

Program sonlandığında program takip göstergesindeki “hazır” ledi yanar ve kapı açılabilir ve makine ikinci bir çalışmaya hazır hale gelir. Makineyi kapatmak için “açma/kapama” anahtarına basın.

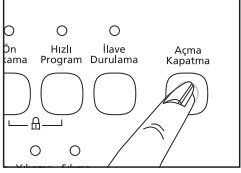

Çamaşırların boflaltılması

Makineniz, program sona erdiğinde kendiliğinden durur. Muslukları kapatın. Tutamaktan tutup çekerek kapıyı açın. “Açma/Kapatma” anahtarına basarak makinenizi kapatın. Çamaşırlar çıkardıktan sonra ön kapıyı açık bırakarak makinenin içini havalandırın. Körünün içini kontrol edin ve silin.

5. BÖLÜM | Bakım ve temizlik

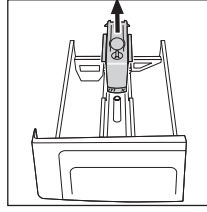
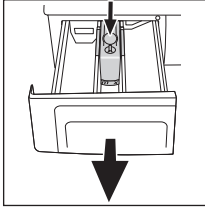
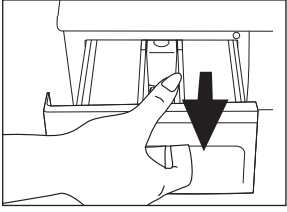

Deterjan çekmecesi

Toz deterjan artıkları zamanla deterjan çekmesesinde birikebilir. Deterjan çekmesini temizlemek için flekildeki gibi yumuflatıcı gözündeki sifonun ifliretli noktasına basarak, çekmeceyi kendinize doğru çekiniz. Çekmeceyi lavaboda bol suyla yıkayınız.

Sifon

Sifon (deterjan çekmecesi içindeki renkli parça) kirlendiğinde temizlemeyi ihmal etmeyin. Sifonu yerinden çıkarmak için önce deterjan çekmesini çıkarın. Tıkanmaması için içindeki yumuflatıcı artıklarını temizleyin. Temizledikten sonra sifonu yerine takıp iyice oturup oturmadığını kontrol edin.

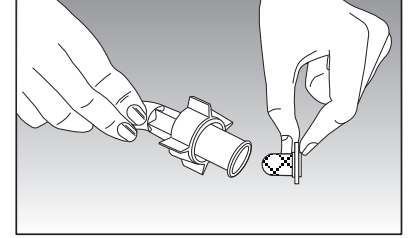
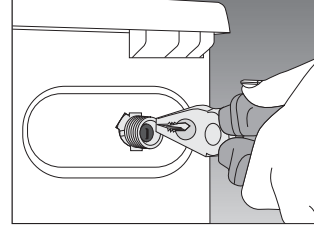

Girifli suyu filtreleri

Makinenin arkasına yerleştirilmiş olan su girifli vanaların ucunda ve su girifli hortumların musluğuna takıldıkları düz ucunda birer adet filtre vardır. Bu filtreler suyun içindeki yabancı maddelerin ve pisliklerin makineye girmesini önler. Filtrelerin kirlendiğinde temizlenmesi gerekir. Bunun için, muslukları kapatınız. Su girifli hortumları çözünüz. Su girifli vanadaki filtrelerin üzerini ince bir fırça ile temizleyiniz. Filtreler çok kirlili ise pense ile yerinden çekip temizleyebilirsiniz. Su girifli hortumları düz ucunda bulunan filtreleri ise contası ile beraber yerinden elle çıkarıp, musluk altında iyice temizleyiniz. (Tek (soğuk) su girifli makinalarda 2 adet, çift (sıcak-soğuk) su girifli makinalarda 4 adet filtre vardır.)

Hortum

Özellikle soğuk bölgelerde don tehlikesi olduğundan, makineniz soğuk bir yerde duruyorsa kullanılmadığında pompa ve hortumlarda kalan suyun pompa filtresi kartı olarak boflaltılması gerekir. Su girifli hortumları da musluktan sökölerek boflaltılmalıdır.

Pompa filtresinin temizlenmesi

Makinenizde yıkama suyunun tahliyesi esnasında düğme, kumaş lifi gibi yabancı maddelerin pompaya girmesini önleyerek pompanın ömrünü uzatan bir filtre sistemi vardır. Filtrenin kirlendiğiçe temizlenmesi faydalıdır.

Bunun için:

Önce makinenizin fişini çekin. Makinenin sağ alt köşesindeki filtre kapağını, kapağın üzerindeki tırnağa bastırıp öne doğru çekerek açın.



Sıcak su tehlikesi: Makinenin içinde 15 lt. , 90°C sıcaklıkta su olabilir. Filtreyi dikkatli açın.

Filtreyi açmadan önce, makinenin içindeki suyu pompa çıkışlı hortumuyla boşaltın. Pompa çıkışlı hortumunu yuvaşından çekin. Suyu boşaltmak için uygun bir kap ayarlayın, hortumun tıpasını açın. Hortumdan su boşalması bittiğinde tıpasını takarak yuvaşına yerleştirin. Filtreyi çevirerek açın, içeride kalan suyu (max 30 ml) filtre kapağına boşaltın. Filtre içinde kalan kalıntılar varsa temizleyin. Filtre bitince filtreyi saat yönünde çevirerek kapatın. Filtre kapağını bastırarak kapatın.



Dikkat!
Filtre ve hortum tıpaş yerine tam oturmazsa su kaçırır.

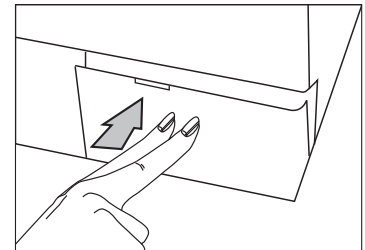
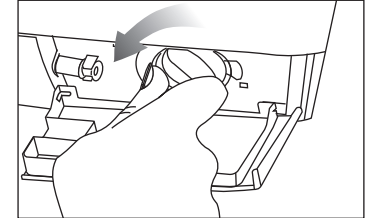
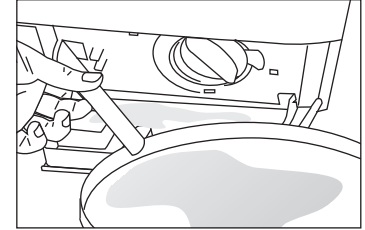
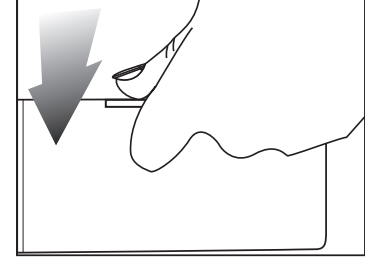

6. BÖLÜM | Montaj

İlk montaj işlemi yetkili servis tarafından ücretsiz olarak yapılacaktır. Tesisatınız hazır değil ise ehliyetli bir tesisatçı tarafından gerekli hazırlıklar yapılmalıdır.

1. Nakliye emniyetlerinin çıkarılması

Makine çalıştırmadan önce nakliye emniyetlerinin kesinlikle çıkarılması gerekir. Bunun için,

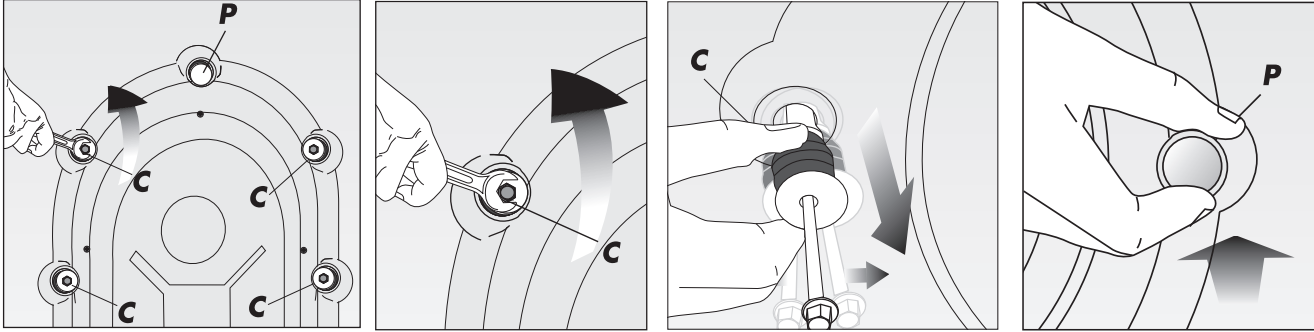

1. "C" civataları uygun bir anahtar yardımıyla saat yönünün tersine çevrilerek iyice gevşetilir.
2. Nakliye emniyetleri çekilerek çıkarılır.
3. Nakliye emniyetlerinin boşaltıldığı deliklere, ambalaj torbasındaki "P" plastik tapaları, ok yönünde itilerek takılır.



Lütfen dikkat! Herhangi bir nakliye sırasında tekrar kullanmak üzere nakliye emniyetlerini saklayın. Çamaşır makinanızı, yine nakliye emniyetleri takılı olarak taşıyın.

2. Ayaklar›n ayarlanması

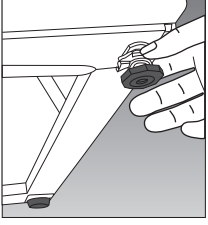

Makinenizin daha sessiz ve titreliimsiz çal›flabilmesi için, ayaklar›n›n üzerinde düzgün ve dengede durması gerekir. Makinenizin ön ayaklar› ayarlanabilir. Önce plastik kontra somununu gevşletiniz. Ayađ› ayarlayarak dengeyi sağladıktan sonra plastik kontra somunu yukarı doğru sıkıfltırınız.

3. Su bağlantıları

a) Su girifl hortumu

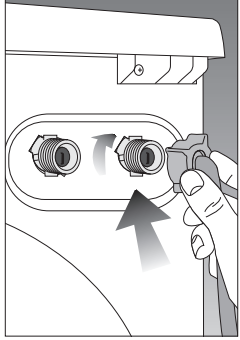

Makine ile birlikte verilen özel hortumlar makine üzerindeki su girifl vanalar›na bağlanır. Kırmızı hortum veya kırmızı yazılı hortum sıcak su girifli, mavi veya mavi yazılı hortum ise soğuk su girifli içindir.

Bađlant› yerlerinde oluflabilecek su sızmalar›n› engellemek için, hortum üzerine veya ambalaj› içine (çift su giriflli modellerde 4 adet, diğer modellerde 2 adet) lastik conta konmuftur. Bu contalar›n, hortumun her iki taraf›ndaki bađlant›larda kullanılması gerekir. Makina taraf›ndaki contalar hortum filtre kanal›na oturtulmalıdır.

Bađlant› yerleri su basınc› altında olduđu için, bađlant› yapıldıktan sonra musluklar› sonuna kadar açınız. Bađlant› yerlerinin su sızdırmazlıđ›n› kontrol ediniz. Ortaya çıkabilecek su kaçaklar›n› ve bunun vereceđi zararlar› önlemek için, makineyi kullanmadıđ›n›z zamanlarda, musluklar› kapalı tutunuz.

Musluktan en az 1, en çok 10 bar basınçla su akması makinenizin verimli çal›flmasını sağlayacaktır. (Pratik olarak 1 bar, tam açılmıfl musluktan 1 dakikada 8 litreden fazla su akması demektir.)

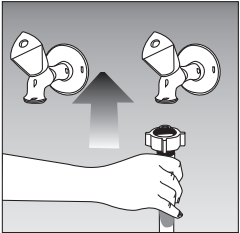

Makineye, hortumun dirsekli ucunu takınız. Hortumun somunlar›n› el kuvveti ile sıkınız, ingiliz anahtar kullanmayınız.

Çift su giriflli modeller kör tapa kullanılarak tek su giriflli olarak da kullanılabilir. Kör tapa sıcak su vanasına bağlanmalıdır. Bađlant› yerinden su sızması için lastik conta kullanılmaldır.



Tek su giriflli ürün sıcak su musluđuna bağlamayın. Y parça ile bağlanan çift su giriflli ürüne ve tek su giriflli ürünlere 40°C üzeri su bağlanması durumunda ürün korumaya geçebilir.

b) Su boflaltma hortumu

Su boflaltma hortumu lavabo ya da kvet kenarına takılabilir. Hortum krlmamaldır. Boflaltma hortumu lavabo ya da kvete asldğında, hortum dirseđi parçasıyla dflmeyecek flekilde sabitlenebilir.

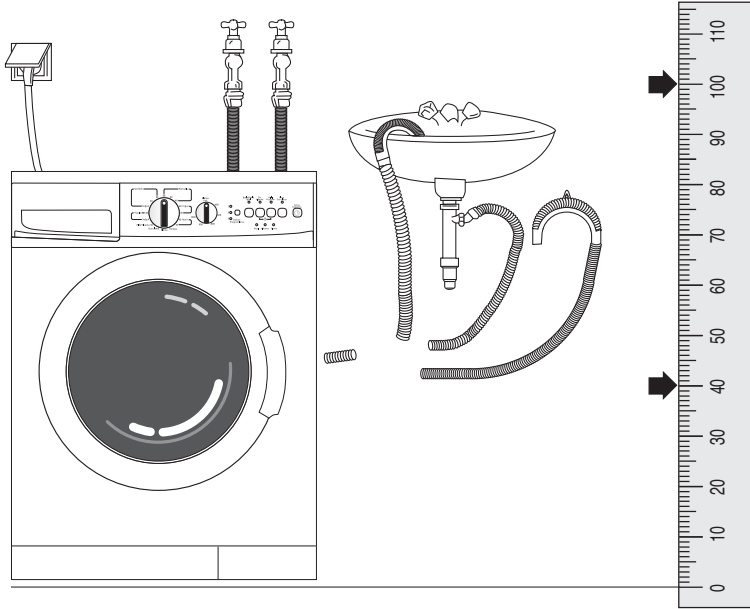

Boflaltma hortumunun ucu, dođrudan kr su boflaltma deliđine ya da lavabonun kfl dirseđine taklan özel uca bađlanabilir. Hortum, en az 40, en ok 100 cm ykseđe taklmaldır.

4. Elektrik bađlantısı



amaflr makinesinin ana flebeke kablosu ucundaki topraklı fflini, mutlaka uygun voltaj ve akmla beslenen topraklı prize taknz.

7. BÖLÜM

Pratik ve yararlı bilgiler

Afla da vereceğimiz leke çıkarma reçeteleri yalnızca yıkanabilir dokumalar için uygulanabilir. Özel cins kumaflar için üreticinin önerilerine uyulmalıdır.



Alkollü içkiler: Önce soğuk suyla daha sonra gliserin ve suyla silinip sirkeli suyla durulanmalıdır.



Ayakkabı cilası: Kumafı zedelemekten önce cilayı yavaşça kazın. Deterjanla ovalayıp durulayın. Çıkmazsa 2 ölçü suya 1 ölçü saf alkol (96°) koyarak ovalayın. İlk suda yıkayın.



Çay ve kahve: Lekeli kumafı bir kap altına gerekerek üzerine kumafı cinsinin dayanabileceği kadar sıcak su dökünüz. Çamaşır tipi uygun ise çamaşır suyu ile yıkayın.



Et suyu-yumurta: Leke kurumuyorsa kalıntıları çıkartıp soğuk suya bastırılmış bir sünger veya yumuşak bezle siliniz. Deterjanla ovalayarak sulandırılmış çamaşır suyuyla yıkayın.



Hardal: Lekeye gliserin sürüp deterjanla ovalayarak yıkayın. Leke çıkmıyorsa alkolle siliniz. (Renkli ve sentetik kumaflarda 1 ölçük alkol, 2 ölçük su karışımı kullanılmalıdır.)



Çikolata ve kakao: Bir süre soğuk suya bastırın. Sabunla veya deterjanla ovaladıktan sonra, kumafı cinsinin izin verdiği sıcaklıkta yıkayın. Yağ lekesi kalmıyorsa oksijenli su (%3 oranında) ile siliniz.



Domates salçası: Birikintileri kazıyıp soğuk suda 40 dakika kadar bastırın. Deterjanla ovalayıp yıkayın.



Çiklet: Çikletin üzerine bir parça buz koyup lekeyi sertleştiriniz. Kumafı zedelemekten önce çikleti kazın.



Gres ve yağ lekesi: Önce kalıntıları silip lekeyi deterjanla ovalayın. İlk sabunlu suda yıkayın.



Mürekkep: Lekeli yeri soğuk suya tutarak mürekkepli suyun akması bitene kadar bekleyiniz. Daha sonra limonlu su ve deterjanla ovalayın. Beş dakika bırakıp yıkayın.



Kan lekesi: Soğuk suda 30 dakika kadar bastırınız. fiayet leke çökmüyorsa aynı sürede su+amonyak (4 litre suya 3 çorba kaflı amonyak) karflıma bastırınız.



Krema, dondurma ve süt: Soğuk suya bastırıp lekeli yeri deterjanla ovalayınız. Çökmüyorsa kumafı uygun ölçüde beyazlatıcı uygulayınız.



Küf: Küf lekeleri kısa süre içinde temizlenmelidir. Leke deterjanlı suyla yıkanmalı, çökmüyorsa oksijenli suyla (%3 oranında) silinmelidir.



Yağlı boya: Leke kurumadan tiner kullanılarak çıkarılmalıdır. Daha sonra deterjanla ovalanıp yıkanır.

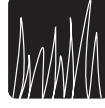

Ot lekesi: Lekeyi deterjanla ovalayınız. Kumafı beyazlatıcı kullanılabılır cinstense, çamaflır suyu ile yıkayınız. Yünlüler alkolle ovalanmalıdır. (Renkliler için 1 ölçü saf alkol+2 ölçü su karflıma)



Yanık lekesi: Kumafı beyazlatıcı kullanmaya elverişli ise yıkama suyuna ilave edilebilir. Yünlülerdeki fazla yağlar için leke üzerine oksijenli suya batırılmıfl bir bez örtülür. Bunun üzerine kuru bir bez konarak ütülenir. yince durulanır ve yıkanır.



Meyve: Lekeli kumafı bir kap ağına gerek üzerine soğuk su dökünüz. Leke sıcak su kullanılmadan soğuk su ile silinmeli ve gliserin uygulanmalıdır. Birkaç saat bekletildikten sonra, birkaç damla beyaz sirke ile silinip durulanmalıdır.

Çamaflırlarda rastlanan uluslararası ifaretlerin anlamları



Yıkama suyu sıcaktır.



Çamaflırlı suyu kullanılabılır



Çamaflırlı suyu kullanılmaz



Çamaflırlı makinesinde yıkanmaz

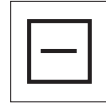

Düz bir yere sererek kurutma tavsiye edilir



Kesinlikle suyla yıkanmaz



Kimyasal metotta temizlenebilir



Sıcak ütüyle ütülenebilir



Kuru temizlemeye verilmez

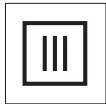

Sıkmadan asarak kurutma tavsiye edilir



Santrifüjli makinede kurutulabilir



Santrifüjli makinede kurutulmaz



ipe asarak kurutma tavsiye edilir



Ilık ütüyle ütülenebilir



Temizleyiciye verilebilir



Ütülenmez

TSE

TÜRK STANDARDLARI ENSTİTÜSÜ

TÜRK STANDARDLARINA UYGUNLUK BELGESİ

BELGE NUMARASI : 14.01/81-1-2

VERİLİŞ TARİHİ : 05/07/1999 /

TSE MARKASI KULLANILMASINA İZİN VERİLEN MAMULÜN
MARKASI, ADI, SINIFI, TİPİ, TÜRÜ VE ÖZELLİKLERİ

ARÇELİK - MARKALI ;

FİRMANIN ADI VE ADRESİ : ARÇELİK A.Ş. 34950 TUZLA / İSTANBUL

ÜRETİM YERİ ADRESİ : 34950 TUZLA / İSTANBUL

İLGİLİ TÜRK STANDARDI : TS.2004.EN.60335-2-7.1998.08.12

-220-240 V, 50 HZ, 2200-2350 W, I SINIFI, IPX4, 6.0 KG KURU YÜK YIKAMA KAPASİTELİ, 3350 AS MODEL(MÜHENDİSLİK KODU: 866.)
-220-240 V, 50 HZ, 2200-2350 W, I SINIFI, IPX4, 6.0 KG KURU YÜK YIKAMA KAPASİTELİ, 3650 A MODEL(MÜHENDİSLİK KODU: 866.)
-220-240 V, 50 HZ, 2200-2350 W, I SINIFI, IPX4, 6.0 KG KURU YÜK YIKAMA KAPASİTELİ, 4120 A MODEL(MÜHENDİSLİK KODU: 866.)
-220-240 V, 50 HZ, 2200-2350 W, I SINIFI, IPX4, 6.0 KG KURU YÜK YIKAMA KAPASİTELİ, 4450 A MODEL(MÜHENDİSLİK KODU: 866.)
-220-240 V, 50 HZ, 2200-2350 W, I SINIFI, IPX4, 6.0 KG KURU YÜK YIKAMA KAPASİTELİ, 3320 A MODEL(MÜHENDİSLİK KODU: 865.)
-220-240 V, 50 HZ, 2200-2350 W, I SINIFI, IPX4, 5.0 KG KURU YÜK YIKAMA KAPASİTELİ, 3340 A MODEL(MÜHENDİSLİK KODU: 865.)
-220-240 V, 50 HZ, 2200-2350 W, I SINIFI, IPX4, 5.0 KG KURU YÜK YIKAMA KAPASİTELİ, 4320 A MODEL(MÜHENDİSLİK KODU: 865.)
-220-240 V, 50 HZ, 2200-2350 W, I SINIFI, IPX4, 5.0 KG KURU YÜK YIKAMA KAPASİTELİ, 4340 AS MODEL(MÜHENDİSLİK KODU: 865.)
-220-240 V, 50 HZ, 2200-2350 W, I SINIFI, IPX4, 5.0 KG KURU YÜK YIKAMA KAPASİTELİ, 4350 A MODEL(MÜHENDİSLİK KODU: 865.) TAM OTOMATİK ELEKTRİKLİ ÇAMAŞIR MAKİNESİ

EKREM KALE
ÜRÜN BELGELENDİRME MERKEZİ
DAİRESİ BAŞKANI

AHMET KURTER
GENEL SEKRETER YARDIMCISI V.

2004/05/23...



YIL VİZESİ

YIL VİZESİ

YIL VİZESİ

YIL VİZESİ

BU BELGE EN SON VİZE TARİHİNDEN İTİBAREN 1 YIL GEÇERLİDİR. YILLIK VİZESİ YAPILMAYAN BELGE GEÇERSİZDİR.

BU BELGE TAHRİF EDİLEMEZ, KISMEN VEYA OKUNMASINI ZORLAŞTIRACAK ŞEKLİNDE ÇOĞALTILAMAZ, TÜRK STANDARDLARI ENSTİTÜSÜ'NÜN İZİN ALINMADAN YABANCI DİLLERE ÇEVİRİLEMEZ.

Necatibey Caddesi No: 112 06100 Bakanlıklar - ANKARA - TÜRKİYE Tlf: +90 312 417 35 80 Fax: +90 312 425 43 50 E-posta: belge@tse.org.tr

7 YIL GARANTİ

Değerli Müflterimiz,

Aflaada belirtilen ürün gruplarından herhangi birini satın almıflsanız, mevcut garanti süresini isterseniz belli bir ücret karşılığında 7 yıla çıkarabilirsiniz.

EK Garanti uygulamasının esasları afaada belirtilmiştir.

EK garantiden yararlanabilmeniz için, satın alma ve montaj yapıldığı tarihten itibaren en geç 3 ay içerisinde bu başvuru formunu doldurarak yetkili servise başvurmanız yeterli olacaktır. Bu sürenin aflılması durumunda EK garanti satın alma başvurusu kabul edilmeyecektir. Yetkili servisimizin, adınıza düzenleyeceği tahsilat makbuzunun tarafınızdan saklanması gerekmektedir.

EK garanti, ürünün 3 yıllık garanti süresinin bitiş tarihinden itibaren başlar ve tercih ettiğiniz sürenin sonunda biter.

EK garanti uygulaması Arçelik markalı; buzdolap (mini ve tezgah seviyesi buzdolapları hariç), çamaşır makinesi, bulaşık makinesi, fırın (mini, midi ve mikrodalga fırınları hariç) satın alan tüketiciler için geçerli olacaktır.

EK garanti uygulamasının güncel tutarını, Arçelik yetkili satıcılarından, Yetkili servislerinden veya 444 0 888 nolu Arçelik Çağrı Merkezinden öğrenebilirsiniz.

ÖNEMLİ NOT: Satın aldığınız ek garantinin geçerli olabilmesi ve gerektiğinde ibraz edebilmeniz için, Arçelik A.Ş. tarafından gönderilecek Ek Garanti Sertifikasının elinizde olması gerekmektedir. Ek garantiyi satın aldığınız tarihten itibaren, en geç 2 ay içerisinde ek garanti sertifikasını, faturanızı ve müflteri numaranızı elinize Arçelik A.Ş. tarafından ulaştırılacaktır. Söz konusu belgeler, bu sure zarfında elinize ulaşılmaz ise, lütfen 444 0 888 nolu hattımızdan Çağrı Merkezimizi arayarak bilgi alınızı.

DİKKAT! Ek garanti satışı sadece Arçelik Yetkili Satıcıları, Arçelik Yetkili Servisleri ve 444 0 888 nolu Arçelik Çağrı Merkezi tarafından yapılmaktadır. Bu birimler dışınızda herhangi bir şekilde kifli veya kurumlardan Arçelik markalı ürünler için ek garanti satın almayıınız. Alınması durumunda ise firmanızın herhangi bir sorumluluğunun bulunmadığını bilgilerinize sunarız.





Y. Servis Kodu/Adı :

Kafle / çamaşır

Ek garanti başvuru formu

Müşteri Adı Soyadı :

Cep Tel :

Ürünün Kullanıldığı Adres

Ev

Yazlık

Diğer

Lütfen diğeri belirtiniz:.....

Telefon : 0 (.....)..... Diğer Telefon : 0 (.....).....

Adres :

İçesi : İli : e-mail :@.....

Ürün modeli/kodu :

Ürün seri no :

Ay/yıl kodu :

Ek garanti süresi : 2 yıl 3 yıl 4 yıl

Servis Fıfl No :

Yatırılan Tutar :

Tarih :/...../.....





*Garanti ile ilgili olarak
Müşterinin Dikkat Etmesi
Gereken Hususlar*

Arçelik tarafından verilen bu garanti, Çamaşır Makinesi'nin normalin dışında kullanılmasından doğacak arızaların giderilmesini kapsamadığı gibi, aşağıdaki durumlar da garanti dışıdır:

- 1. Kullanma hatalarından meydana gelen hasar ve arızalar,*
- 2. Ürünün müşteriye tesliminden sonraki yükleme, boşaltma ve taşıma sırasında oluşan hasar ve arızalar,*
- 3. Voltaj düşüklüğü veya fazlalığı; hatalı elektrik tesisatı; ürünün etiketinde yazılı voltajdan farklı voltajda kullanma nedenlerinden meydana gelecek hasar ve arızalar,*
- 4. Yangın ve yıldırım düşmesi ile meydana gelecek arızalar ve hasarlar.*
- 5. Ürünün kullanma kılavuzlarında yer alan hususlara aykırı kullanılmasından kaynaklanan arızalar.*

Yukarıda belirtilen arızaların giderilmesi ücret karşılığında yapılır.

Ürünün kullanım yerine montajı ve nakliyesi ürün fiyatına dahil değildir.

Garanti belgesinin tekmül ettirilerek tüketiciye verilmesi sorumluluğu, tüketicinin malı satın aldığı satıcı, bayi, acenta ya da temsilciliklere aittir. Garanti belgesi üzerinde tahrifat yapıldığı, ürün üzerindeki orijinal seri numarası kaldırıldığı veya tahrif edildiği takdirde bu garanti geçersizdir.

Ürününüzün CE uygunluk değerlendirmesi Arçelik A.Ş. tesislerinde yapılmıştır.

Çağrı Merkezi
444 0 888

Diğer Numara
0216 585 8 888

ARÇELİK A.Ş. Tuzla 34950 İstanbul
Tel: (0-216) 585 85 85 Fax: (0-216) 585 80 80

otomatik çamaşır makinesi

ARÇELİK Çamaşır Makinesi'nin, kullanma kılavuzunda gösterildiği şekilde kullanılması ve Arçelik'in yetkili kıldığı Servis elemanları dışındaki şahıslar tarafından bakım, onarım veya başka bir nedenle müdahale edilmiş olması şartıyla, bütün parçaları dahil olmak üzere tamamı malzeme, işçilik ve üretim hatalarına karşı ürünün teslim tarihinden itibaren **3 (ÜÇ) YIL SÜRE İLE GARANTİ EDİLMİŞTİR.** Garanti kapsamı içinde gerek malzeme ve işçilik, gerekse montaj hatalarından dolayı arızalanması halinde yapılan işlemler için, işçilik masrafı, değiştirilen parça bedeli ya da başka bir ad altında hiçbir ücret talep edilmeyecektir. Garanti süresi içinde yapılacak onarımlarda geçen süre, garanti süresine ilave edilir. Tamir süresi 30 iş günüdür. Bu süre mamulün yetkili servis atölyelerimize, yetkili servis atölyelerimizin bulunmaması durumunda Yetkili Satıcılarımıza veya Firmamıza bildirildiği tarihten itibaren başlar. Ürünün arızasının 15 iş günü içerisinde giderilememesi halinde Arçelik A. Ş. ürünün tamiri tamamlanincaya kadar, benzer özelliklere sahip başka bir ürünü, müşterinin kullanımına tahsis edecektir.

Arızanın giderilmesi konusunda uygulanacak teknik yöntemlerin tespiti ile değiştirilecek parçaların saptanması tamamen firmamıza aittir. Arızanın giderilmesi ürünün bulunduğu yerde veya Yetkili Servis atölyelerinde yapılabilir. Müşterimizin buna onayı şarttır. Ancak;

- Ürünün teslim tarihinden itibaren garanti süresi içinde kalmak kaydıyla bir yıl içerisinde, aynı arızayı ikiden fazla tekrarlaması veya farklı arızaların dörtten fazla ortaya çıkması sonucu üründen yararlanamamanın süreklilik kazanması,
- Tamiri için gereken azami sürenin aşılması
- Yetkili Servis atölyelerince; mevcut olmaması halinde sırasıyla Yetkili satıcımız, bayi, acente temsilciliğimizden birisinin bölgeye en yakın servis yetkilisiyle birlikte veya firmamız yetkilisince düzenlenecek raporla arızanın tamirinin mümkün bulunmadığının belirlenmesi durumunda, ücretsiz olarak değiştirme işlemi yapılacaktır.

Garanti belgesi ile ilgili olarak çıkabilecek sorunlar için Sanayi ve Ticaret Bakanlığı, Tüketicinin ve Rekabetin Korunması Genel Müdürlüğü'ne başvurulabilir. Bu Garanti Belgesi'nin kullanılmasına 4077 sayılı Tüketicinin Korunması Hakkında Kanun ile bu Kanun'a dayanılarak yürürlüğe konulan Garanti Belgesi Uygulama Esaslarına Dair Tebliğ uyarınca, T.C. Sanayi ve Ticaret Bakanlığı, Tüketicinin ve Rekabetin Korunması Genel Müdürlüğü tarafından izin verilmiştir.



GENEL MÜDÜR

ARÇELİK A.Ş.



GENEL MÜDÜR YRD.

Seri No:
Tip: 4450 A - 3650 A
4120 A - 3350 AS

Teslim Tarihi, Yeri:
Fatura Tarihi, No:
Satıcı Firma Ünvanı:

Adres:
Tel-Faks:
Satıcı Firma (Kaşe ve İmza):